

ZC33:RmastersキャリパーKIT取付説明書

取付作業について



- 正しく装着するためには**取り付け資格のある専門店**にて行ってください。
- 製品の加工や適応車種以外への装着はしないでください。

KIT付属品

- | | |
|----------------------------|-----------------------------|
| ① 4POTキャリパー (左右) ×2 | ⑤ キャリパー固定ボルト&ワッシャー..... ×4 |
| ② キャリパー取付ブラケット ×2 | ⑥ ブラケット固定ボルト (ナベ頭) ×4 |
| ③ 専用ブレーキPAD ×1 | ⑦ 専用ブレーキホース ×2 |
| ④ 2Pローター (324×24) ×2 | |

- ① 純正ローター&キャリパーを取り外します。
- ② キャリパー取付ブラケットを取り付けます。

締め付けトルクは8kgf・m

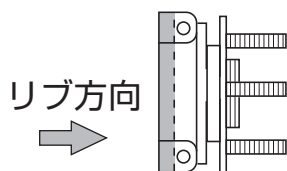

- ③ 2Pローター (324×24) を取り付けます。
※バックプレートは干渉がある場合は取り外すかカットしてください

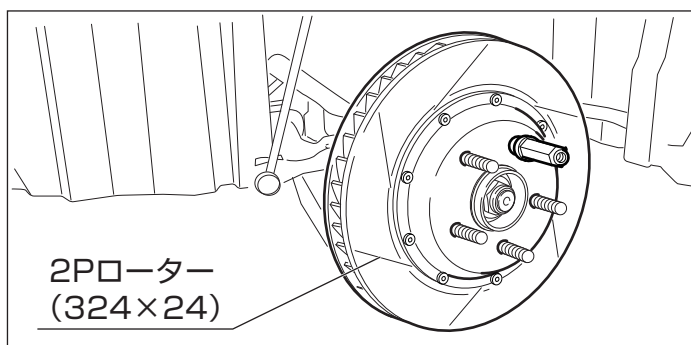
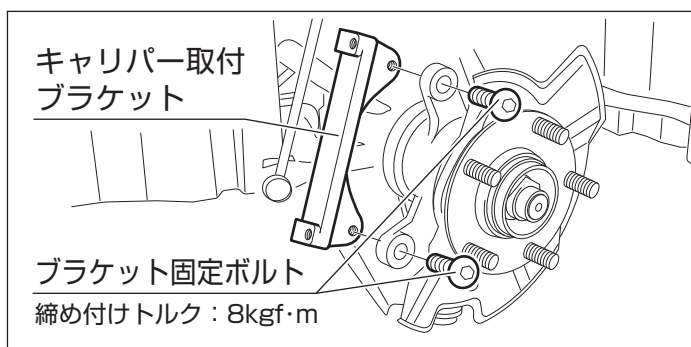

- ④ 4POTキャリパーを取り付けます。

締め付けトルクは8kgf・m

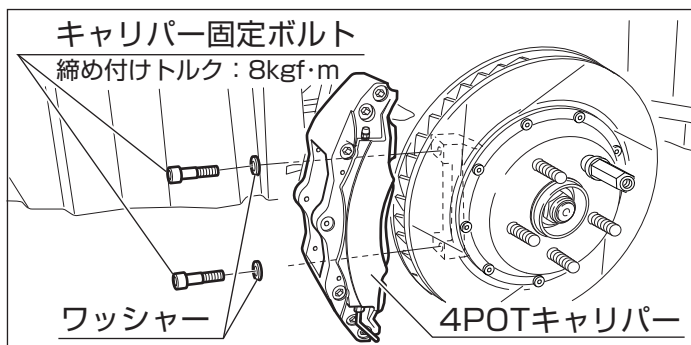

- ⑤ 専用ブレーキPADを取り付けます。
- ⑥ 専用のブレーキホースを取り付け、ブレーキフルードのエア抜きをして完成です。

※専用ブレーキホースのセンタークランプは無理のない位置で固定してください。

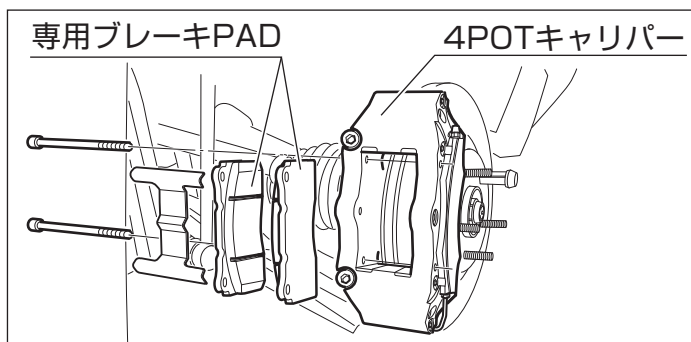

取り付け後は十分に慣らし運転をしてローター・キャリパーに熟入れをしてください。