

# AP1/2 Rear Inch UP-KIT 取付説明書

## 取付作業について



- 正しく装着するためには取り付け資格のある専門店にて行ってください。
- 製品の加工、適応車種以外への装着はしないでください。

### KIT付属品

- |                         |                            |
|-------------------------|----------------------------|
| ① キャリパー取付ブラケット …………… ×2 | ④ ブラケット&サポート固定ボルト …………… ×8 |
| ② 2Pベル&ローター …………… ×2    | ⑤ ノーマルサポートブラケット (加工品)      |
| ③ 専用ブレーキPAD …………… ×1    |                            |

- ① 純正キャリパー&ローターを取り外します
- ② バックプレートはカットもしくは取り外してください。

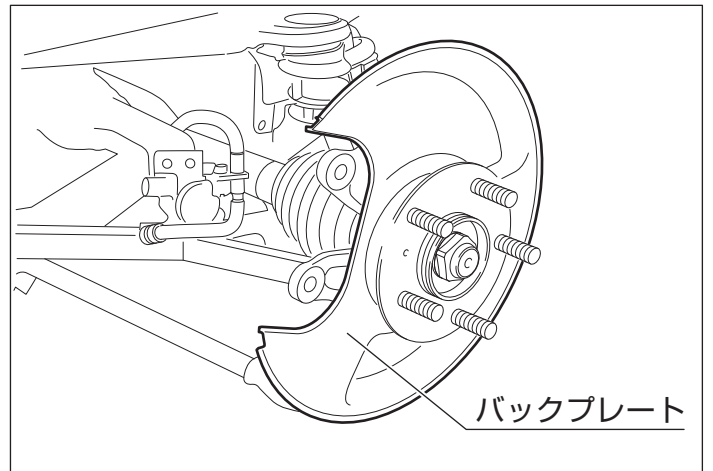

- ③ キャリパー取付ブラケットを取り付けます。

**締め付けトルクは6kgf・m**

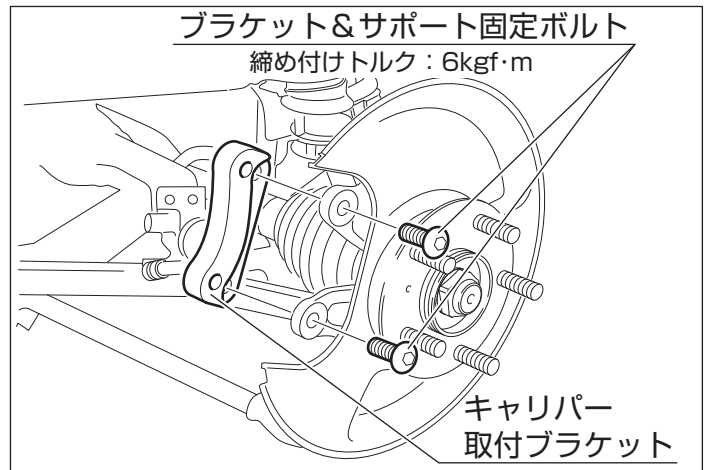

◆干渉がある場合は右図のようにバリ等を削ってください。

※ブラケット取り付け時に、ナックル側のバリ等 (製品誤差あり) の干渉やクリアランスが狭い場合は **ナックル側** を加工してください。

