

# GR86&BRZ REAR INCH UP-KIT 326×20 1PICE TYPE 取付説明書

## 取付作業について



- 正しく装着するためには**取り付け資格のある専門店**にて行ってください。
- 製品の加工、適応車種以外への装着は**しないで**ください。

### KIT付属品

- |  |  |
|--|--|
| <ul style="list-style-type: none"> <li>① ノーマルサポートブラケット (加工済み) ..... ×2</li> <li>② インチアップブラケット..... ×2</li> <li>③ 326×20 ローター ..... ×2</li> <li>④ ノーマルサポートブラケット固定ボルト×4</li> <li>⑤ インチアップブラケット固定ボルト..... ×4</li> </ul> | <ul style="list-style-type: none"> <li>⑥ 専用ブレーキPAD ..... ×1</li> <li>⑦ Rmastersサイドプレート ..... ×2</li> <li>⑧ Rmastersサイドプレート固定ボルト ..... ×8</li> </ul> <p>※上記⑥～⑦の部品はバージョン2のキットには含まれません。</p> |
|--|--|

- ① 純正ローター&キャリパーを取り外します。
- ② バックプレートはローターとの干渉部をカットしてください。

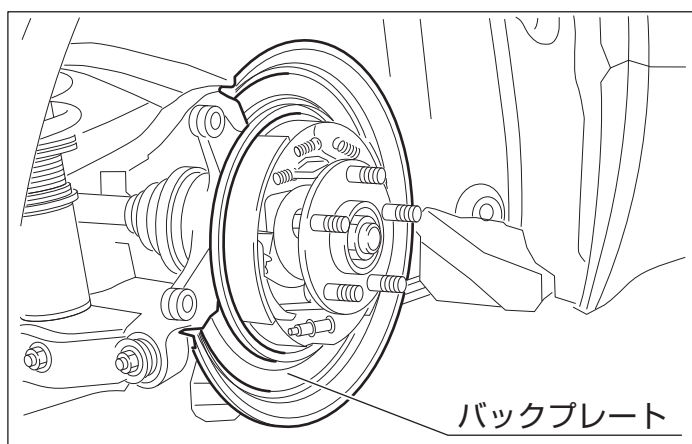
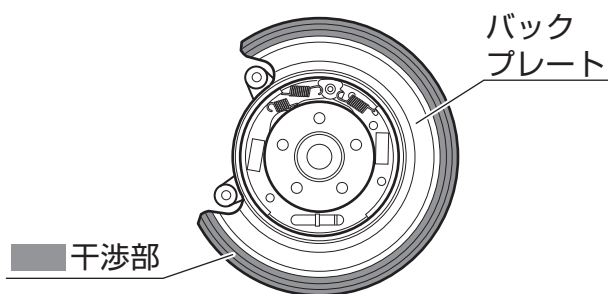

- ③ インチアップブラケットを取り付けます。

**締め付けトルクは6kgf・m**

#### インチアップブラケット固定ボルト

締め付けトルク：6kgf・m

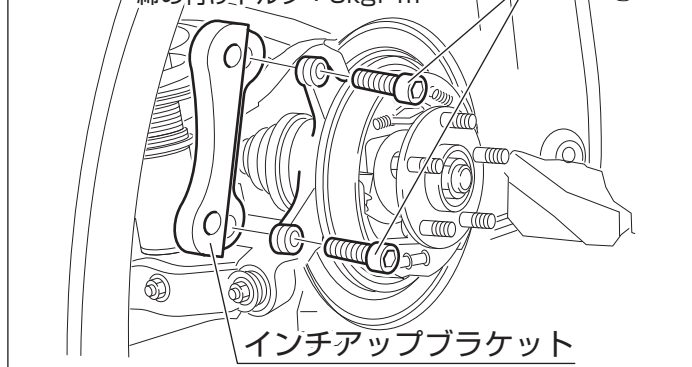

◆干渉がある場合は右図のようにバリ等を削ってください。

※ブラケット取り付け時に、ナックル側のバリ等(製品誤差あり)の干渉やクリアランスが狭い場合は「**ナックル側**」を加工してください。

インチアップ  
ブラケット

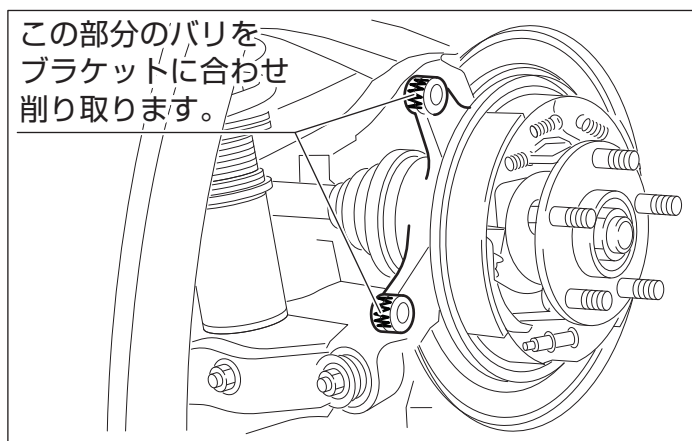
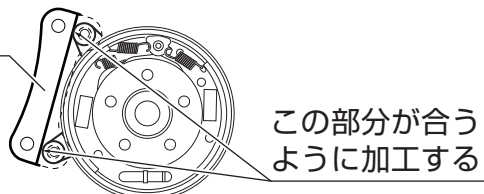

# GR86&BRZ REAR INCH UP-KIT 326×20 1 PICE TYPE

- ④ 326×20 ローターを取り付けます。

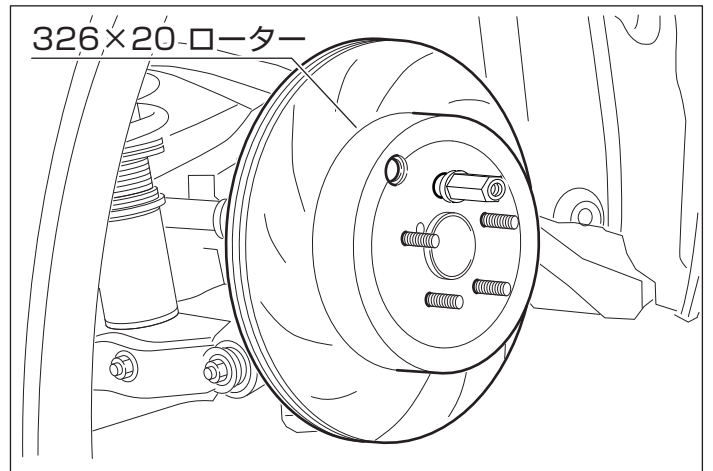

- ⑤ KITに付属品のノーマルサポートブラケット(加工品)を装着します。

**締め付けトルクは6kgf・m**

※干渉やクリアランスがギリギリのままインチアップブラケットを取り付けると正規の状態でノーマルサポートブラケットが取り付け出来なくなります。

- ⑥ ブレーキPADをセットします。  
※バージョン1は専用ブレーキPADをバージョン2はノーマルブレーキPADをセットしてください。

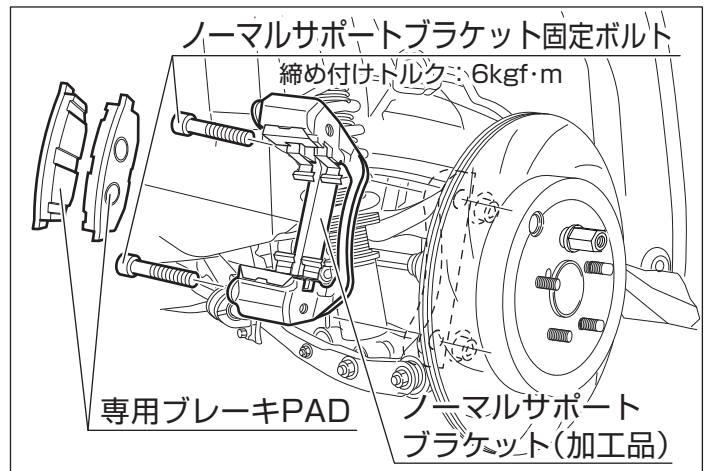

- ⑦ キャリパーを取り付けます。  
※キャリパー固定ボルトとスライドピンはノーマルからの流用です

**締め付けトルクは6kgf・m**

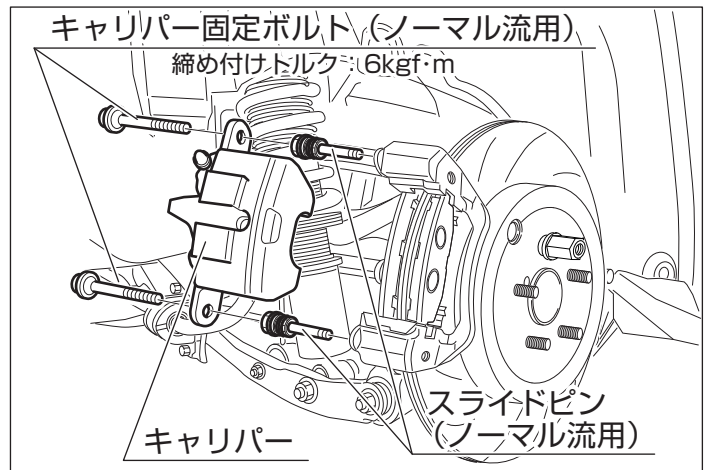

- ⑧ Rmastersサイドプレートを取り付けます。  
※バージョン1のみの作業です。

**締め付けトルクは6kgf・m**

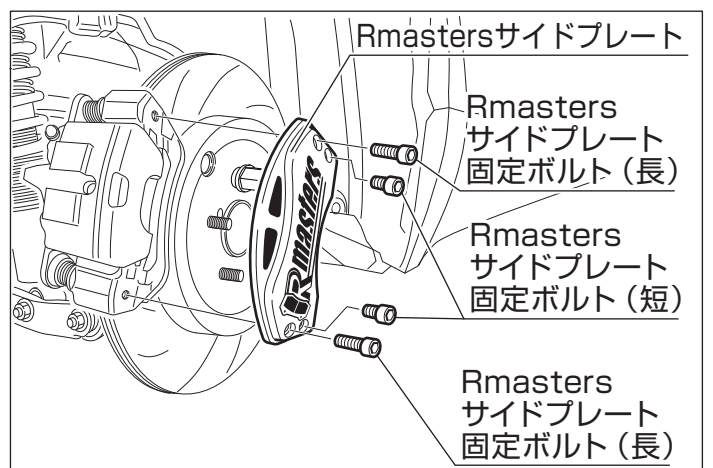

取り付け後は十分に慣らし運転をしてローター・キャリパーに熱入れをしてください。